

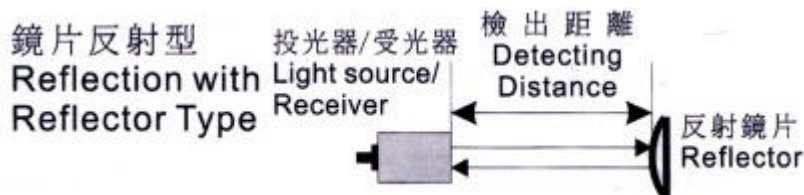

型號：RDC-800L



檢出方式

感應距離

標準檢出物

距差

發射器光源

指示燈

感度調整

使用周圍溫度

使用周圍濕度

周圍照度

工作電壓

輸出方式

消耗電流

接點電流

反應頻率

耐振動係數

耐衝擊係數

保護等級

出線方式

外殼材質

電線材質

重量

8M

不透明 56mm

±5%

紅光

RED LED

可調整

-25 to + 55

35 to 85% RH

10000 Lux

AC 20-260V DC 12-260V

接點輸出1A1B

2VA Max

30V DC 3A / 250V AC 3A

30ms Max

10-55Hz;1.5mm X,Y,Z 各持續2小時

500m/S(約50g)X,Y,Z 各方持續3次

IEC ,IP 66

長度 ; 2M 直徑:5mm 0.23m / 5芯

ABS 強化塑膠

PVC 耐油電線

155g

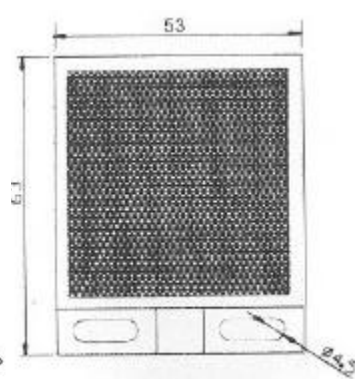
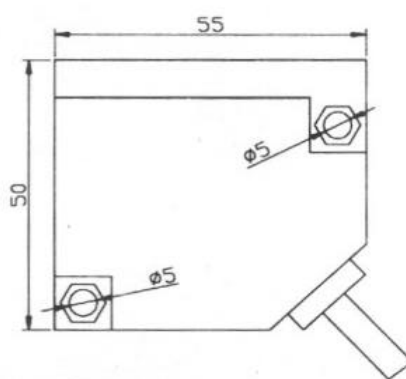
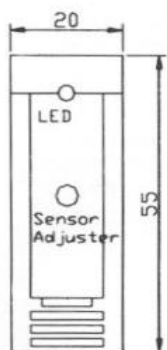

RE CHENG INDUSTRIAL CO.,LTD.

Address:NO.10.Lane 271,sec. 2 Pingdong Road.,

Pingjhen City,Taoyuan County 324,Taiwan(R.O.C)

TEL :886-3-460-1638

FAX :886-3-460-3820

E-mail :re.cheng@msa.hinet.net

Website :http://www.rc-drh.com.tw

南區營業所：台南縣永康市中正北路54號5樓之13

TEL:06-2434092

FAX:06-2434093